

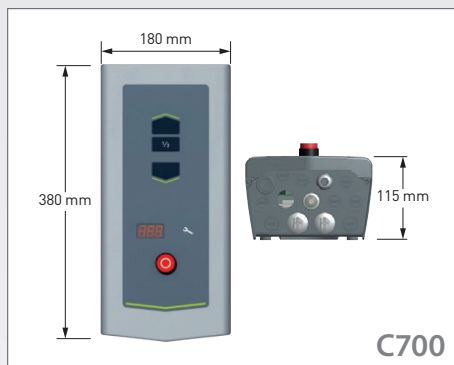

I-14S SPEED SECTIONAL DOOR

AFMETINGEN EN
INSTALLATIEVEREISTEN



Technisch gegevensblad



RAILTYPE	DLW*	DLH*	BOVEN- RUIMTE	ZIJDELINGSE RUIMTE		DIEPTE
				Elektrische aandrijving		
				Directe aandrijving		
				IDO7S	ICH (Geïntegreerde kettingtakel)	
SL 	≤ 5000	≤ 5000	510	315 mm	+ 40 mm	DLH + 600 mm
HL 	≤ 5000	≤ 5000	HL + 370	315 mm	+ 40 mm	DLH-HL + 950 mm
VL 	≤ 5000	≤ 5000	DLH + 560	376 mm	+ 40 mm	525 mm

* DLW= Daylight Width of vrije breedte / DLH = Daylight Height of vrije hoogte



Alle aangeduide afmetingen zijn netto: men dient de ruimte toe te voegen nodig voor montage en onderhoud.
Gereduceerde afmetingen: op aanvraag.
OPMERKING: Afhankelijk van de risicoanalyse van de omgeving, kunnen extra drukknoppen, detectoren en bekleding nodig zijn.

Ga naar onze openbare
configurator om uw volgende
Dynaco-deur te ontwerpen.



I-14S SPEED SECTIONAL DOOR

Ontworpen voor



Dynaco biedt een breed assortiment producten voor diverse industriële toepassingen. Kijk voor meer informatie op www.dynacodoor.com.

Prestaties

OPENINGS-/SLUITINGSSNELHEID	Motor IDO7S: openen 1,0 m/s, sluiten 0,7 m/s
VERWACHT LEVENSDUUR	Deur: 200.000 werkingscycli of 10 jaar (indien een service-/vervangingsprogramma wordt uitgevoerd) Veren: 20.000 werkingscycli
WINDLAST, EN12424	Klasse 3 (≤ 4250 mm DLW ^{***}) Geïsoleerd paneelgedeelte
THERMISCHE TRANSMISSIE, EN12428	1,0 W/(m ² .K) volledig paneel (Deuropervlak 5000 x 5000 mm)
WATERDOORLAATBAARHEID, EN12425	Klasse 3
WINDDOORLAATBAARHEID, EN12426	Klasse 3
GELUIDSISOLATIE, EN ISO 10140-2	R - 25 dB

***DLW= Daylight Width of vrije openingsbreedte

Sectie-opties

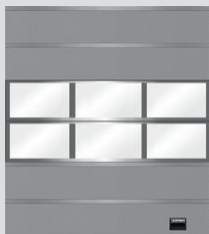

Je kunt de Dynaco I-14S aanpassen
Combineer railsystemen, kies de kleur van je deur, net als de ramen qua vorm, het aantal en plaatsing. Er bestaan letterlijk duizenden opties om je deur af te stemmen op je eigen unieke activiteiten.

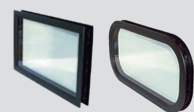

Vensters
Er zijn verschillende variaties van ramen in verschillende materialen met inbraakwerende frames beschikbaar.

Kenmerken

MAX. AFMETINGEN	W 5000 x H 5000 mm																												
PANEELDIKTE	42 mm																												
PANEELMATERIAAL	Gefreesd staal																												
VULLING	Ramen of geïsoleerde sandwichpanelen																												
GEWICHT	13 kg/m ²																												
KLEUR	De Dynaco I-14S sectionaaldeur is op aanvraag verkrijgbaar in elke gewenste kleur. De frames worden standaard geleverd in natuurlijk geanodiseerd aluminium.																												
VOORGECOAT ASSORTIMENT	<p>KLEUR BUITENKANT:</p> <ul style="list-style-type: none"> Standaard framegedeelte: natuurlijk aluminium Optioneel paneelgedeelte: verkrijgbaar in de 13 standaard voorgelakte kleuren: <table border="0"> <tr> <td>RAL 1021</td> <td></td> <td>RAL 8017</td> <td></td> </tr> <tr> <td>RAL 3000</td> <td></td> <td>RAL 9002</td> <td></td> </tr> <tr> <td>RAL 5010</td> <td></td> <td>RAL 9005</td> <td></td> </tr> <tr> <td>RAL 6005</td> <td></td> <td>RAL 9006</td> <td></td> </tr> <tr> <td>RAL 7016</td> <td></td> <td>RAL 9007</td> <td></td> </tr> <tr> <td>RAL 7021</td> <td></td> <td>RAL 9010</td> <td></td> </tr> <tr> <td>RAL 7024</td> <td></td> <td></td> <td></td> </tr> </table> <p>KLEUR BINNENKANT:</p> <p>RAL 9002 - grijswit </p>	RAL 1021		RAL 8017		RAL 3000		RAL 9002		RAL 5010		RAL 9005		RAL 6005		RAL 9006		RAL 7016		RAL 9007		RAL 7021		RAL 9010		RAL 7024			
RAL 1021		RAL 8017																											
RAL 3000		RAL 9002																											
RAL 5010		RAL 9005																											
RAL 6005		RAL 9006																											
RAL 7016		RAL 9007																											
RAL 7021		RAL 9010																											
RAL 7024																													
KLEUREN KADERS	Fabriekslak, alle RAL-kleuren																												
RAILTYPES*	Standaard: SL Optioneel: HL, VL																												
VENSTERS	Optioneel: DARP, TARP, DAOP, Ingelijste sectie																												
VOETGANGERSDEUR	Niet verkrijgbaar																												
ELECTRISCHE BEDIENING	Optioneel: automatische bediening, toegangscontrole, veiligheidsfuncties																												

*Zie afbeeldingen

Railtypes



Dynaco Europe NV
Waverstraat 21 B-9310 Moorsel-Aalst (Belgium)
Tel. +32 53 72 98 98 info@dynacodoor.com
www.dynacodoor.com

Over Dynaco

Dynaco is de wereldleider op het gebied van high-speed deurtechnologie. Het biedt geavanceerde oplossingen voor zowel commerciële als industriële toepassingen, inclusief sectionaalpoorten.

Dynaco werd opgericht in 1987 en heeft een uitgebreide expertise opgebouwd op het gebied van hoogwaardige deuren. Toch blijven we investeren om uw verwachtingen op het gebied van kwaliteit en prestaties te overtreffen. Een netwerk van gecertificeerde en toegewijde partners zorgt voor een optimale service aan klanten in heel Europa. Dynaco maakt deel uit van de groep ASSA ABLOY, de wereldleider in toegangsooplossingen. Elke dag helpen we miljarden mensen een meer open wereld te ervaren.