

R-741 RIGID

Technisches Datenblatt

ABMESSUNGEN UND INSTALLATIONS- ANFORDERUNGEN

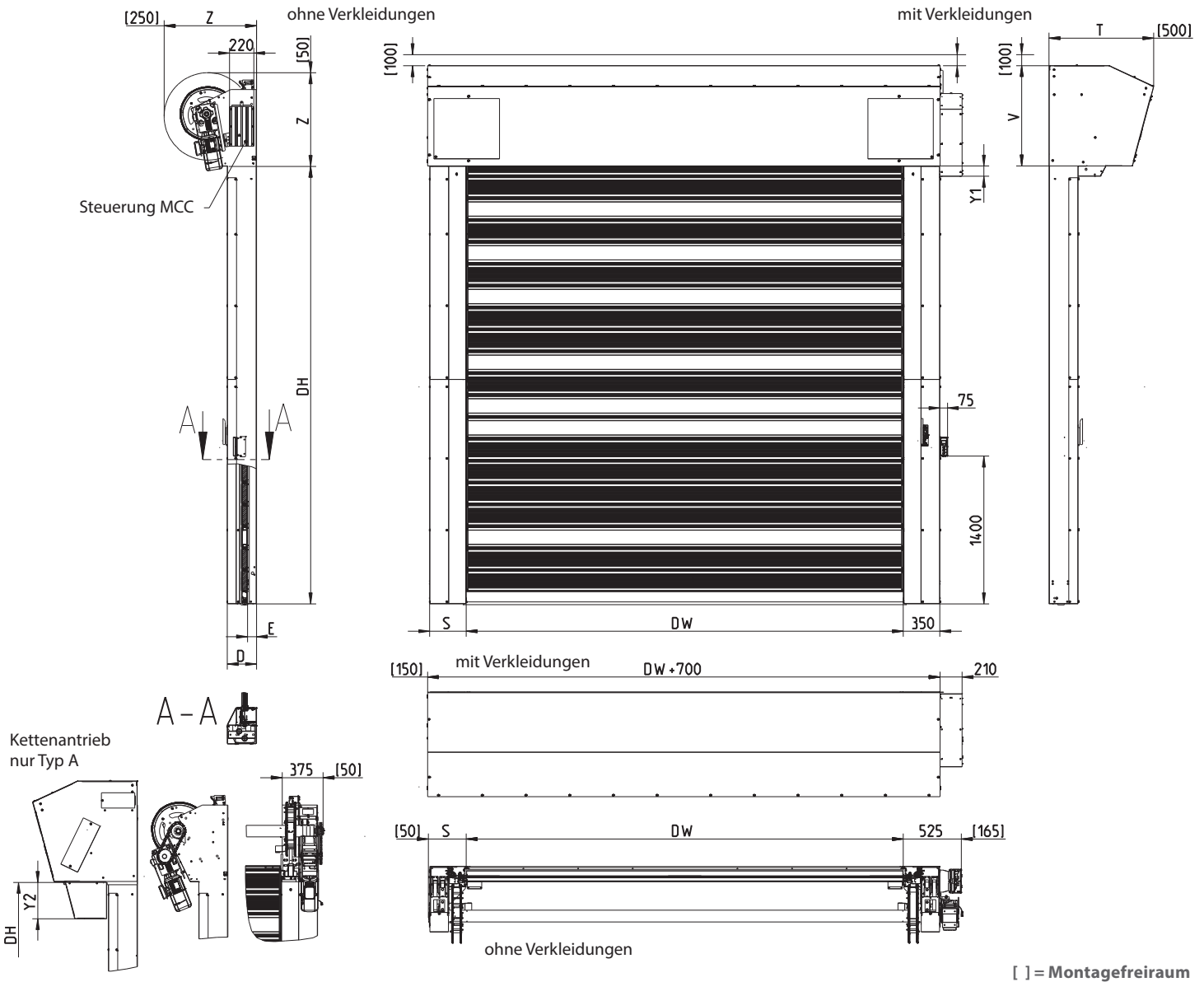

Legende

		Tortyp	E	D	Z	S	V	T	Y1	Y2
DW	Horizontale lichte Öffnung	Typ A	84	267	880	350	920	960	105	330
DH	Vertikale lichte Öffnung	Typ B	151	334	990	350	1030	1090	40	-
		Typ C				450				

Torabmessungen (mm)

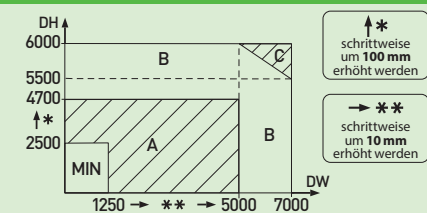

Nutzen Sie unseren öffentlichen
Konfigurator, um Ihr nächstes
Dynaco Tor zu entwerfen.



Alle Abmessungen sind netto, der benötigte Platz für Montage und Unterhaltung muss berücksichtigt werden.
Reduzierte Abmessungen: auf Anfrage.

BEMERKUNG: Abhängig von den Einbaugegebenheiten, können eventuell weitere Schutzvorrichtungen für verschiedene Elemente notwendig werden.

R-741 RIGID

Entwickelt für



Dynaco bietet eine breite Palette von Produkten für verschiedene industrielle Anwendungen. Weitere Informationen finden Sie auf www.dynacodoor.com.

Sicherheitseinrichtungen

LICHTGITTER	✓
SICHERHEITS-KONTAKTLEISTE + STATIONÄRE LICHTSCHRANKE	•
MECHANISCHE VERRIEGELUNG	•

Betätigung bei Stromausfall

NOTHANDHEBEL (MANUELLE TEILÖFFNUNG)	✓
MANUELLES ÖFFNEN UND SCHLIESSEN MITTELS HASPELKETTE	•

Widerstand gegen Windlast

WINDKLASSE (EN 12424)	Klasse 4 Klasse 3 DW > 3500 mm Klasse 2 DW > 5000 mm
-----------------------	--

Steuerung und Antrieb

MCC 7110	Serienmäßig, modulare Frequenzumrichter-Steuerung für sanftes Anfahren, optimale Beschleunigung und höchstmögliche Geschwindigkeit
MOTORLEISTUNG	1,1 KW
SCHUTZKLASSE	IP 55
NETZANSCHLUSS	3L/(N)/PE 380/400/415/440/480 V, 50/60 Hz ²
KETTENANTRIEB ZUR REDUZIERUNG DES SEITLICHEN BAURAUMS	•

Technische Daten

MAX. ABMESSUNGEN	DW 7000 mm x DH 6000 mm
ÖFFNUNGSGESCHWINDIGKEIT	Bis zu 2,2 m/s
SCHLIESSGESCHWINDIGKEIT	Bis zu 0,7 m/s

Torbehang

WÄRMEDURCHGANG EN 12428	
TORBLATT	1,4 w/(m ² K)
KOMPLETTES TOR (ABHÄNGIG VON TORGRÖSSE UND TORAUFSÜHRUNG)	min 2,0 w/(m ² K)
SCHALLDÄMMWERT (DIN EN ISO 10140)	25 dB
EMPFOHLENE BETRIEBSTEMPERATUR	-20°C ÷ +40°C (Montageseite)
VERLÄNGERTE DICHTLIPPE	•

Torkomponenten

LAMELLEN	Gedämmte Sandwich-Lamellen (50 x 200 mm) mit thermisch getrennten Stahlblechschalen ✓ RAL 9006 • Lackierung in RAL Farbe
FENSTERLAMELLEN	• Rahmen Aluminium eloxiert
SEITENTEILE	✓ Stahl verzinkt • RAL Pulverbeschichtung
BALLENVERKLEIDUNG UND MOTORVERKLEIDUNG	• Aluminium eloxiert • RAL Pulverbeschichtung

Wir bieten verschiedene Optionen, Impulsgeber und zusätzliche Sicherheiten

• Option ✓ Standard



Dynaco Europe NV
Waverstraat 21 B-9310 Moorsel-Aalst (Belgium)
Tel. +32 53 72 98 98 info@dynacodoor.com
www.dynacodoor.com

Über Dynaco

Dynaco ist Weltmarktführer im Bereich Schnellauftorttechnologie. Das Unternehmen bietet hochmoderne Lösungen für kommerzielle und industrielle Anwendungen, einschließlich Sektionaltore.

Seit der Gründung im Jahr 1987 hat Dynaco ein umfassendes Fachwissen im Bereich Hochleistungstore aufgebaut. Dennoch investiert das Unternehmen weiterhin, um Ihre Erwartungen an Qualität und Leistung zu übertreffen. Ein Netzwerk von zertifizierten und engagierten Partnern garantiert einen optimalen Service für Kunden in ganz Europa. Dynaco gehört zur ASSA ABLOY Gruppe, dem weltweit führenden Anbieter von Zugangslösungen. Wir helfen täglich Milliarden von Menschen, damit sie eine offenere Welt erleben können.