

# R-741 RIGID

## Scheda tecnica

### DIMENSIONI E REQUISITI DI INSTALLAZIONE

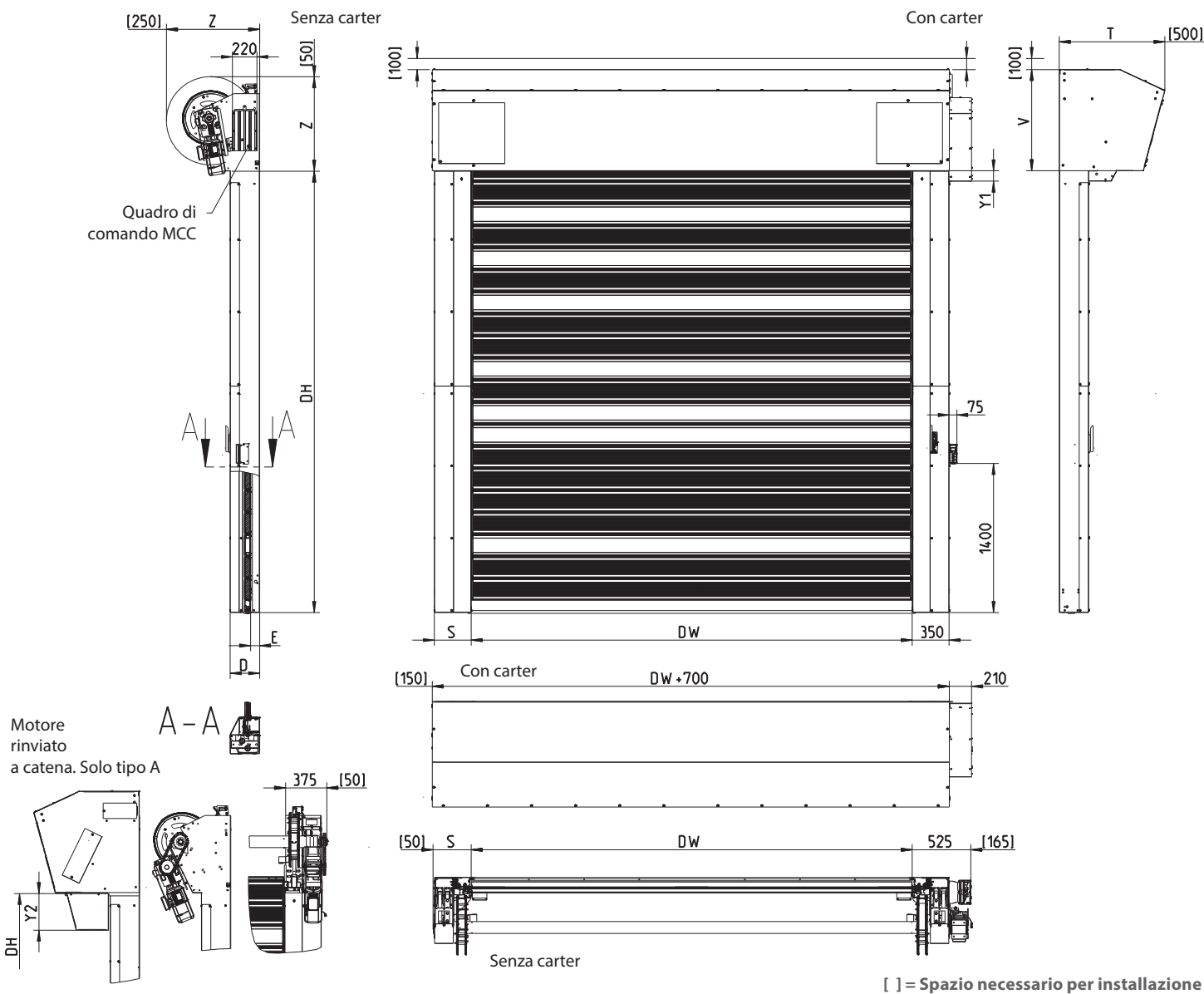

### Legenda

	Tipo di porta	E	D	Z	S	V	T	Y1	Y2
DW	Vano passaggio orizzontale								
DH	Tipo A	84	267	880	350	920	960	105	330
	Tipo B				350	1030	1090	40	-
	Tipo C	151	334	990	450				

### Dimensioni della porta (mm)

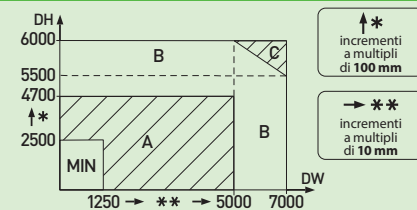

Accedi al nostro configuratore pubblico per progettare la tua prossima porta Dynaco.



# R-741 RIGID

## Progettata per



Dynaco offre una vasta gamma di prodotti per diverse applicazioni industriali.  
Scopri di più su [www.dynacodoor.com](http://www.dynacodoor.com).

### Funzioni di sicurezza

BARRIERA MULTIRAGGIO	✓
LEVA SGANCIO FRENO PER APERTURA MANUALE	•
UNITÀ MECCANICA DI CHIUSURA	•

### Funzionamento in assenza di corrente

APERTURA MANUALE (LIMITATO A UN'ALTEZZA PARZIALE CON LA FORZA DELLA MOLLA)	✓
APERTURA MANUALE E CHIUSURA MEDIANTE UN PARANCO	•

### Resistenza al vento

RESISTENZA AL VENTO (EN 12424)	Classe 4 Classe 3 DW > 3500 mm Classe 2 DW > 5000 mm
--------------------------------	--

### Sistema di controllo

MCC 7110	Trasmissione standard a frequenza variabile con avvio e arresto mobile, encoder assoluto
ALIMENTAZIONE MOTORE	1,1 KW
PROTEZIONE	IP 55
COLLEGAMENTO ALLA RETE ELETTRICA	3L/(N)/PE 380/400/415/440/480 V, 50/60 Hz <sup>2</sup>
MOTORE RINVIATO A CATENA PER RIDURRE LO SPAZIO LATERALE D'INSTALLAZIONE	•

### Caratteristiche

DIMENSIONE MASSIMA	DW 7000 mm x DH 6000 mm
VELOCITÀ D'APERTURA	Fino a 2,2 m/s
VELOCITÀ DI CHIUSURA	Fino a 0,7 m/s

### Pannello della serranda

TRASMITTANZA TERMICA (EN 12428)	
MANTO	1,4 w/(m <sup>2</sup> K)
PORTA COMPLETA (A SECONDA DELLE DIMENSIONI E DELLE SPECIFICHE DELLA PORTA)	min 2,0 w/(m <sup>2</sup> K)
VALORE ISOLAMENTO ACUSTICO (DIN EN ISO 10140)	25 dB
TEMPERATURA DI FUNZIONAMENTO CONSIGLIATA	-20°C ÷ +40°C (lato di montaggio)
LABBRO ESTENSIVO SIGILLANTE	•

### Componenti della serranda

DOGHE	Doghe con pannelli sandwich (50 x 200 mm) e taglio termico ✓ RAL 9006 • Altri RAL disponibili
DOGHE TRASPARENTI	• Incorniciate in alluminio anodizzato
MONTANTI LATERALI	✓ acciaio galvanizzato • Verniciatura a polvere in vari RAL
CARTER RULLO E CARTER MOTORE	• alluminio anodizzato • Verniciatura a polvere in vari RAL

Offriamo varie opzioni e dispositivi di attuazione

• Opzione ✓ Standard



Dynaco Europe NV  
Waverstraat 21 B-9310 Moorsel-Aalst (Belgium)  
Tel. +32 53 72 98 98 info@dynacodoor.com  
[www.dynacodoor.com](http://www.dynacodoor.com)

#### Informazioni su Dynaco

Dynaco è leader mondiale nella tecnologia delle porte ad alta velocità. Offre soluzioni all'avanguardia per applicazioni commerciali e industriali, comprese le porte basculanti sezionali.

Fondata nel 1987, Dynaco ha acquisito una vasta esperienza nel settore delle porte altamente performanti. Continua ancora oggi a investire per superare le aspettative dei clienti in termini di qualità e prestazioni. Una rete di partner certificati e dedicati garantisce un servizio ottimale ai clienti in tutta Europa. Dynaco fa parte del Gruppo ASSA ABLOY, leader mondiale nelle soluzioni di accesso. Ogni giorno aiutiamo miliardi di persone a vivere un mondo più aperto.