

# NERGECO C FREEZER 2



## TECHNISCHE DATEN

### MAXIMALE GRÖSSE

3.500 mm B x 4.500 mm H

### GESCHWINDIGKEIT (Standardtor, je nach Abmessungen des Torblatts)

Öffnen: bis zu 0,8 m/s

Schließen: bis zu 0,8 m/s

### TORBLATT

670 g/m<sup>2</sup> PVC

Isolierendes dreischichtiges Torblatt mit integriertem PU-Schaum (U = 1,78 W/m<sup>2</sup>.K)  
Versteifungen alle 620 mm

### STRUKTUR

Selbsttragende Stahlstruktur aus 3 mm dicken Falttorprofilen, mit PP-Grundierung und farbiger PU-Beschichtung.

Vertikale Seitenführungen mit geringer Diffusion und selbstregulierender Heizung

### MOTOR

Drehstrommotor 1,1 bis 2,2 kW (je nach Größe und ausgewählten Optionen) mit beheizter Bremse und tieftemperaturtauglicher Schmierung  
Zugang von vorn, optional von oben

### STEUERKASTEN

Logiksteuerung von Crouzet

Distanzpaneel bis zu 2 m, optional länger

Steuerkasten aus Polyester, Schutzklasse IP66, 500 x 400 mm

Optional: Steuerkasten 500 x 400 aus Stahl IP66 oder Edelstahl IP67

### SICHERHEIT

Intelligent Curtain® mit Spiralkabel und 3 Sätze Lichtschranken, MOFT/MOFR IP67 bei 280 mmH

Optional ohne Intelligent Curtain®:

Innerhalb der EU: 4 Sätze Lichtschranken - Geschwindigkeit 0,5 m/s

Außerhalb der EU: 2 Sätze Lichtschranken - Geschwindigkeit 0,8 m/s

### STROMLOSE ÖFFNUNG

Ratsche

Optional: Wechselrichter + UPS

### BEDIENELEMENTE

Drucktaster (optional funkgesteuert) - Zugschnüre (optional funkgesteuert oder auf Halterung) - Radar - Funksender/-empfänger - Induktionsschleife - Detektionsfotозellen

### STROM

400V dreiphasig - 50 Hz - Differentialschutzschalter 300 mA

Optional: 230V dreiphasig - 50Hz / 230V einphasig - 50 Hz (mit Frequenzantrieb) / 440V dreiphasig / 60 HZ Frequenz

### BEHANGFARBEN (ähnlich - Farbmuster auf Anfrage)

#### Farben in Nahrungsmittelqualität

WEISS RAL 9010

BEIGE RAL 1014

HELLBLAU RAL 5015

HELLGRÜN RAL 6018

#### Farben in Nicht-Nahrungsmittelqualität

DUNKELBLAU RAL 5010

DUNKELGRÜN RAL 6026

### STRUKTURFARBE

DUNKELBLAU RAL 5010

DUNKELGRÜN RAL 6026

WEISS RAL 9010

BEIGE RAL 1014

HELLBLAU RAL 5015

HELLGRÜN RAL 6018

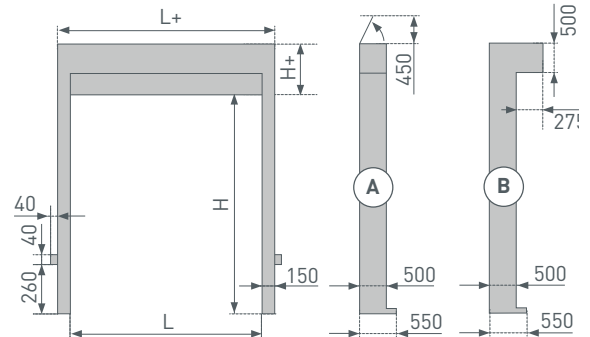

## ABMESSUNGEN

### A. Mit Option Motorhaube, von oben zu öffnen

H oder L	1.500	2.000	2.500	3.000	3.500	4.000	4.500
L+	1.800	2.300	2.800	3.300	3.800	-	-
H+	1.090	1.170	1.250	1.330	1.410	1.490	1.570

### B. Mit Option Motorhaube, von vorne zu öffnen

H oder L	1.500	2.000	2.500	3.000	3.500	4.000	4.500
L+	1.800	2.300	2.800	3.300	3.800	-	-
H+	880	960	1.040	1.120	1.200	1.280	1.360

© Entrematic Group AB - 2021

Entrematic bietet eine umfassende Produktpalette für Industrie-, Handels-, institutionelle und Wohnanwendungen einschließlich Sektionaltore, Laderampeausrüstung, Hochleistungstore, private Garagentore, Geh Türen, Tore und Schranken sowie Automations- und Bedientechnik. Gestützt auf fast 200 Jahre Erfahrung zielt Entrematic darauf ab, das dynamischste und innovationsfreudigste Unternehmen in der Branche der Zugangautomation und der beste Partner für Händler und Installateure zu werden. Zu unseren bekannten Marken gehören Normstahl, Dynaco, Ditec, EM und Nergeco. Entrematic, Amarr, Kelly, Serco, Normstahl, Dynaco, Ditec, EM und Nergeco, als Wörter und Logos, sind Beispiele für Marken, die der Entrematic Group AB oder Unternehmen der Entrematic Gruppe gehören.

Die Nergeco-Produkte sind durch weltweit eingetragene Patente geschützt. Im Rahmen seiner laufenden Produktentwicklung behält Entrematic Group NV sich das Recht vor, die Merkmale ihrer Produkte und Bauteile unangekündigt zu ändern. Ausschlussklauseln:

Hinweise zur korrekten Benutzung unserer Produkte entnehmen Sie bitte dem Benutzerhandbuch. Alle Angaben in dieser Broschüre gelten nur gemäß dem im Benutzerhandbuch angegebenen Nutzungsbedingungen und unter der Bedingung, dass das Tor korrekt installiert und instandgehalten wurde und keinem Missbrauch und keiner Fehlbenutzung ausgesetzt war.

### NERGECO HÄNDLER

ENTREMATIc BELGIUM NV  
Waverstraat 21  
B-9310 Moorsel-Aalst (Belgium)  
Tel. +32 53 72 98 98  
Fax. +32 53 72 98 50  
info.nergeco.eu@entrematic.com  
www.nergeco.com

