

# NERGECO C FREEZER 5



## DATI TECNICI

### DIMENSIONI MASSIME

L 4000 mm x H 4500 mm

### VELOCITÀ (porta standard, in funzione delle dimensioni del telo)

Apertura: fino a 0,8 m/s  
Chiusura: fino a 0,8 m/s

### TELO

670 g/m<sup>2</sup> PVC  
Telo con triplo rivestimento e due strati integrati di materiale coibente (U = 1,78 W/m<sup>2</sup>.K). Tenditori ogni 620 mm

### STRUTTURA

Struttura in multicomposito brevettata (guide laterali verticali con riscaldamento a bassa diffusione autoregolante, staffe di giunzione di fissaggio, tamburo di avvolgimento, carter frontale chiuso)

### MOTORE

Motore trifase da 1,1 a 3,0 kW (in funzione delle dimensioni e delle opzioni selezionate) con freno riscaldato e lubrificazione adatti alle basse temperature. Rivestito con una protezione in composito, accesso laterale

### QUADRO DI COMANDO

Quadro di controllo con PLC Crouzet  
Distanza del quadro fino a 2 m (optional se superiore)  
Quadro di comando IP66 in poliestere 500 x 400 mm  
Quadro optional 500 x 400 mm in acciaio IP66 o acciaio inox IP67

### SICUREZZA

Telo intelligente® con cavo spiralato e 3 set di fotocellule emettitore/ricevitore IP67 ad H 280 mm  
Optional senza telo intelligente®:  
Nella CE: 4 set di fotocellule - velocità 0,5 m/s  
Fuori CE: 2 set di fotocellule - velocità 0,8 m/s

### APERTURA IN MANCANZA DI CORRENTE

Chiave a cricchetto  
Optional: Inverter + batteria UPS

### COMANDI DI APERTURA

Pulsanti (wireless optional) - micro a tirante (wireless o su braccio optional) - rilevatore senza contatto Magic Switch - radar - radio trasmettitore/ricevitore - spira magnetica - fotocellule di apertura

### ALIMENTAZIONE

400V trifase - 50 Hz - disgiuntore differenziale 300 mA  
Optional: 230V trifase - 50Hz / 230V monofase - 50 Hz (con driver di frequenza) / 440V trifase / frequenza 60 Hz

### COLORI TELO (simile a - campione di colore su richiesta)

#### Colori settore alimentare

BIANCO RAL 9010

AVORIO RAL 1014

AZZURRO RAL 5015

VERDE CHIARO RAL 6018

#### Colori settore non alimentare

BLU SCURO RAL 5010

VERDE SCURO RAL 6026

### COLORE STRUTTURA

Grigio chiaro simile a RAL 9006

### ALTRO

Installazione solo all'interno della cella frigorifera a temperatura negativa

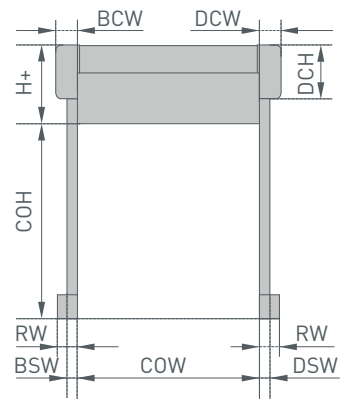

## DIMENSIONI CONFIGURAZIONE

COW - larghezza utile di apertura	da 1500 a 4000					
	1500 - 2000	fino a 2500	fino a 3000	fino a 3500	fino a 4000	fino a 4500
COH - altezza utile di apertura						
DSW - larghezza guida lato motore	100	100	100	100	100	100
BSW - larghezza guida lato opposto	100	100	100	100	100	100
DCW - larghezza carter superiore lato motore	340	340	340	340	340	340
BCW - larghezza carter superiore lato opposto	260	260	260	260	260	260
RW - larghezza rampa	160	160	160	160	160	160
DCH - altezza carter lato motore	680	680	680	680	680	680
H+ - altezza libera sopra COH	1250	1300	1400	1450	1500	1550

Quadro di comando sempre installato sul lato a temperatura positiva, e il più vicino possibile alla porta.

© Entrematic Group AB - 2021

Entrematic offre una gamma completa di prodotti per applicazioni industriali, commerciali, istituzionali e residenziali, incluso porte sezionali, attrezzature per banchine di carico, porte ad alte prestazioni, porte da garage residenziali, porte pedonali, cancelli e barriere, nonché sistemi di automazione e operatori. Con quasi 200 anni di competenza acquisita, Entrematic punta ad essere l'azienda più dinamica e innovativa nel settore dell'automazione degli ingressi, e il partner di elezione per rivenditori e installatori. I nostri marchi più famosi includono Normstahl, Dynaco, Ditec, EM e Nergeco. Entrematic, Amarr, Kelly, Serco, Normstahl, Dynaco, Ditec, EM e Nergeco, in quanto termini e loghi, costituiscono esempi di marchi commerciali di proprietà di Entrematic Group AB o di società del Gruppo Entrematic. I prodotti Nergeco sono protetti da brevetti registrati a livello mondiale. Entrematic Group NV si riserva il diritto di modificare le caratteristiche dei suoi prodotti o componenti senza preavviso, in quanto parte della sua politica di miglioramento continuo dei prodotti. Esonero di responsabilità: Per utilizzare i nostri prodotti in modo corretto, consultare i nostri manuali. Tutto ciò che è indicato in questo opuscolo è valido esclusivamente in base alle condizioni di utilizzo riportate nel manuale d'uso e a condizione che le porte siano correttamente installate e mantenute in efficienza, e che non siano state deteriorate per cattivo uso o negligenza.

### RIVENDITORE NERGECO

ENTREMATIc BELGIUM NV  
Waverstraat 21  
B-9310 Moorsel-Aalst (Belgium)  
Tel. +32 53 72 98 98  
Fax. +32 53 72 98 50  
info.nergeco.eu@entrematic.com  
www.nergeco.com

