

NERGECO T ENDURO 5



DATOS TÉCNICOS

DIMENSIONES MÁXIMAS

6.000 mm de ancho x 6.000 mm de alto

VELOCIDAD (puerta estándar, según las dimensiones de la cortina)

Apertura: hasta 0,8 m/s
Cierre: hasta 0,8 m/s

CORTINA

670 PVC de 670 g/m². Tensores cada 620 mm
Opcional: cortina aislante de doble capa (U = 4,08 W/m².K)

ESTRUCTURA

Estructura multicompositopatentada [guías laterales en forma de U con barrera térmica, soportes de unión fijos, barra enrolladora, cubierta de travesaño]

MOTOR

Motor trifásico de 1,1 a 3,0 kW (según dimensiones y opciones seleccionadas)
Protegido bajo una cubierta de ABS, acceso lateral

CUADRO DE MANDO

Panel de control con tarjeta electrónica de Nergeco, como opción panel de control lógico Crouzet. Panel de control a una distancia hasta 2 m, más largo como opción.
Cuadro de mando redondeado Nergeco de poliéster IP65 o IP66 de 500 x 400 mm, según la configuración. Cuadro opcional de 500 x 400 de acero IP66 o acero inoxidable IP67

SEGURIDAD

Intelligent Curtain® con cable espiral, transmisión inalámbrica opcional y 1 juego de fotocélulas transversales MOFT/MOFR IP67 a 280 mmH
Opcional sin Intelligent Curtain®:
Dentro de la UE: 4 juegos de fotocélulas - velocidad 0,5 m/s
Fuera de la UE: 2 juegos de fotocélulas - velocidad 0,8 m/s

APERTURA SIN CONEXIÓN

Trinquete. Opcional: Manivela - Contrapeso manual o automático - Inversor + UPS

ACTIVADORES

Pulsadores (opción inalámbrica) - - Cordones/Jalonerías (opción inalámbrica o sobre el soporte) - detector de movimiento "magic switch" - radar - transmisor/receptor de radio - inducción al suelo - fotocélulas de detección

POTENCIA

400V trifásica - 50 Hz - interruptor magnetotérmico diferencial de 300 mA
Opcional: 230V trifásica - 50Hz / 230V monofásica - 50 Hz (con transmisión de frecuencia) / 440V trifásica / frecuencia de 60 Hz

COLORES DE CORTINA (similar a - muestra de color según pedido)

	AMARILLO RAL 1021		MARRÓN RAL 8017
	NARANJA RAL 2008		BLANCO RAL 9010
	ROJO RAL 3002		BEIGE RAL 1014
	AZUL OSCURO RAL 5010		AZUL CLARO RAL 5015
	VERDE OSCURO RAL 6026		VERDE CLARO RAL 6018
	GRIS POLVO RAL 7037		

VENTANAS

Opción: Ventanas panorámicas transparentes: 1 fila / 2 filas / totalmente transparente

ESTRUCTURA DE COLOR

PVC gris similar a RAL 7035

OTROS

Resistencia al viento hasta clase 5 (según las dimensiones)

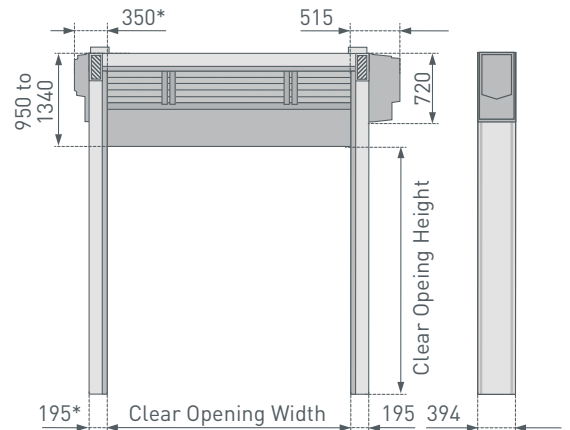

DIMENSIONES DE DISEÑO

hasta 6 x 6 m*

Altura apertura libre	1.500	2.000	2.500	3.000	3.500	4.000	4.500	5.000	5.500	6.000
H+ espacio para cabeza COH	950	990	1.040	1.090	1.140	1.190	1.190	1.250	1.290	1.340

* Precaución: para la cortina de doble capa, la dimensión máxima de la Altura de la Apertura Libre es de 4,5 m.

© Entrematic Group AB - 2018

Entrematic ofrece una amplia gama de productos para aplicaciones industriales, comerciales, institucionales y residenciales, abarcando puertas seccionales, equipos de muelles de carga, puertas de alto rendimiento, puertas de garaje residenciales, puertas peatonales, cancelas y barreras, así como automatismos y actuadores. Basándose en sus casi 200 años de experiencia acumulada, Entrematic aspira a convertirse en la compañía más dinámica e innovadora en la industria de la automatización de entradas, y en el mejor socio para distribuidores e instaladores. Nuestras consolidadas marcas incluyen Normstahl, Dynaco, Ditec, EM y Nergeco. Entrematic, Amarr, Kelly, Serco, Normstahl, Dynaco, Ditec, EM y Nergeco, en forma de palabras y logotipos, son ejemplos de marcas propiedad del Grupo AB Entrematic o empresas del Grupo Entrematic. Los productos Nergeco están protegidos por patentes registradas en todo el mundo. Como parte de su política de desarrollo continuo de productos, Entrematic Group NV se reserva el derecho de modificar las características de sus productos o componentes sin previo aviso. Exención de responsabilidad: Para un uso correcto de nuestros productos, consulte nuestro manual. Todo lo que se menciona en este folleto sólo es válido según los términos de uso del manual del usuario, y con la condición de que la puerta se haya instalado y mantenido de forma correcta, y no haya sido objeto de abuso ni negligencia.

DISTRIBUIDOR NERGECO

ENTREMATIc BELGIUM NV
Waverstraat 21
B-9310 Moorsel-Aalst (Belgium)
Tel. +32 53 72 98 98
Fax. +32 53 72 98 50
info.nergeco.eu@entrematic.com
www.nergeco.com

NERGECO