

R-741 RIGID

Fișă tehnică

DIMENSIUNI ȘI CERINȚE DE INSTALARE

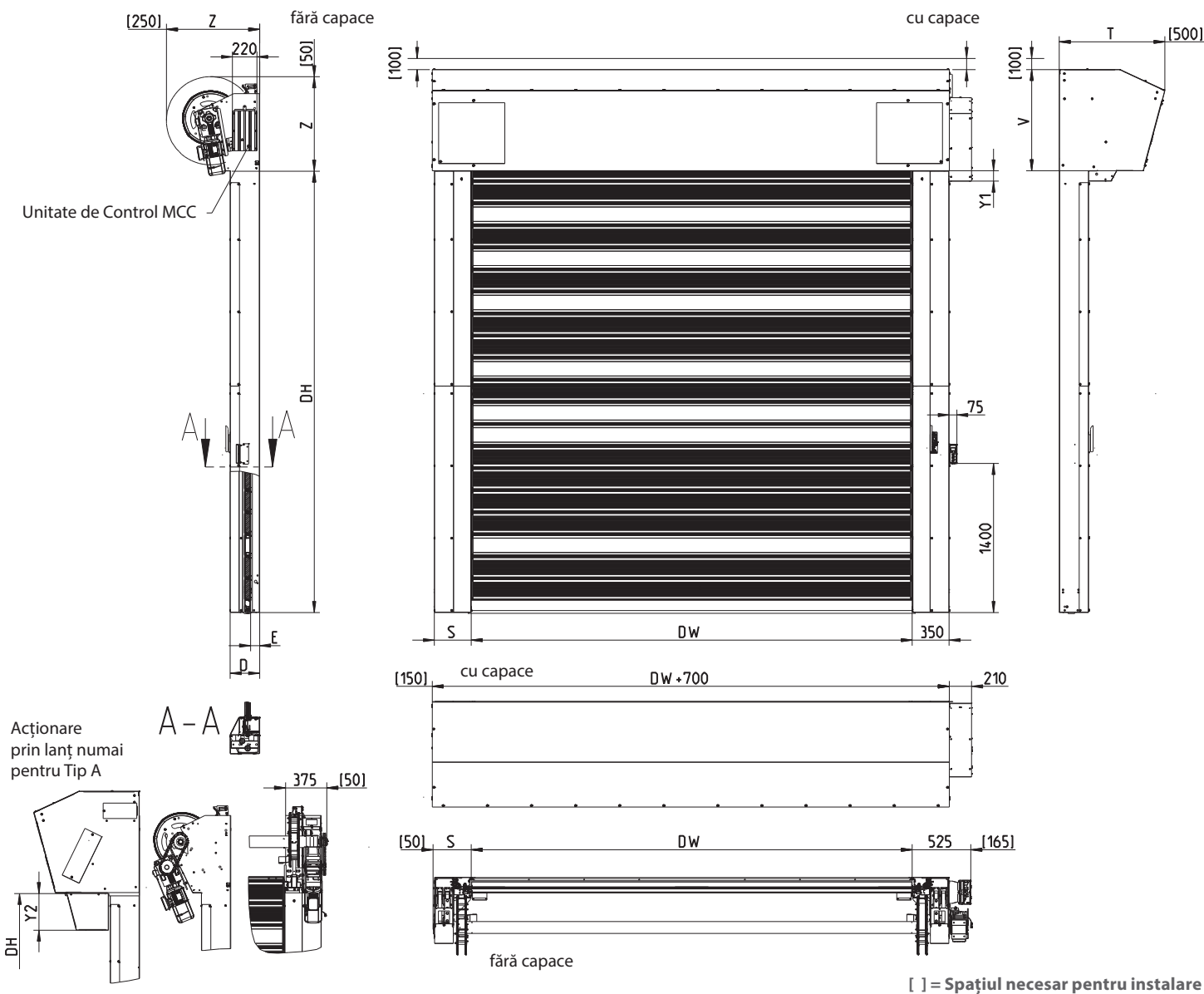

Cheie

DW	Deschidere orizontală
DH	Deschidere verticală

Tipul ușii	E	D	Z	S	V	T	Y1	Y2
Tip A	84	267	880	350	920	960	105	330
Tip B	151	334	990	350	1030	1090	40	-
Tip C				450				

Dimensiuni ușă (mm)

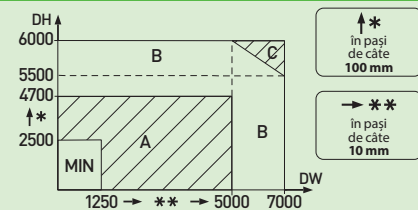

Toate dimensiunile indicate sunt nete: trebuie prevăzut spațiul necesar pentru montare și întreținere.

Dimensiuni reduce: la cerere.

OBSERVAȚII: Pe baza analizei riscurilor din mediul înconjurător, ar putea fi necesare butoane de comandă, detectoare și capace suplimentare.

Accesați configuratorul nostru public pentru a vă proiecta următoarea ușă Dynaco.



R-741 RIGID

Proiectată pentru



Dynaco oferă o gamă largă de produse pentru mai multe aplicații industriale.
Aflați mai multe pe www.dynacodoor.com.

Opțiuni de siguranță

FOTOCELULĂ TIP PERDEA	✓
SAFETY EDGE CU AUTOTESTARE + FOTOCELULĂ	•
ÎNCHIDERE MECANICĂ	•

Funcționare în timpul penelor de curent

MANETĂ DESCHIDERE DE URGENȚĂ (LIMITATĂ LA O ÎNĂLȚIME PARȚIALĂ PRIN FORȚA ARCULUI)	✓
DESCHIDERE ȘI ÎNCHIDERE MANUALĂ PRIN INTERMEDIUL UNUI LANȚ	•

Rezistența la vânt

REZISTENȚĂ LA VÂNT (EN 12424)	Nivel 4 Nivel 3 DW > 3500 mm Nivel 2 DW > 5000 mm
-------------------------------	---

Sistem de control și acționare

MCC 7110	Standard, unitate de comandă cu inverter de frecvență, soft start / soft stop și encoder
PUTEREA MOTORULUI	1,1 KW
PROTECȚIE	IP 55
ALIMENTARE DE LA REȚEA	3L/(N)/PE 380/400/415/440/480 V, 50/60 Hz ²
TRANSMISIE PRIN LANȚ - REDUCE SPAȚIU NECESAR ÎN LATERAL PENTRU INSTALARE	•

Caracteristici

DIMENSIUNI MAX.	DW 7000 mm x DH 6000 mm
VITEZA DE DESCHIDERE	Până la 2,2 m/s
VITEZA DE ÎNCHIDERE	Până la 0,7 m/s

Panouri

COEFICIENTUL TERMIC (EN 12428):	
LAMA UȘII	1,4 w/(m ² K)
UȘA COMPLETA (DEPINDE DE DIMENSIUNEA ȘI SPECIFICAȚIILE UȘII)	min 2,0 w/(m ² K)
IZOLARE FONICĂ VALOARE (DIN EN ISO 10140)	25 dB
TEMPERATURA DE FUNCȚIONARE RECOMANDATĂ	-20°C ÷ +40°C (partea de montare)
ETANȘEITATE ÎMBUNĂTĂȚITĂ	•

Componentele ușii

LAMELELE UȘII	Lamele tip sandwich (50 x 200 mm) cu separare termică ✓ RAL 9006 • Vopsire în culori RAL
LAMELE TIP FEREASTRĂ	• Rama din aluminiu anodizat
STRUCTURA LATERALĂ	✓ Rame laterale din oțel galvanizat • Vopsite în câmp electrostatic culoare RAL, opțional
CAPAC TAMBUR ȘI MOTOR	• Aluminiu anodizat • Vopsite în câmp electrostatic culoare RAL, Opțional

Oferim diverse opțiuni și dispozitive de acționare

• Opțiune ✓ Standard



Dynaco Europe NV
Waverstraat 21 B-9310 Moorsel-Aalst (Belgium)
Tel. +32 53 72 98 98 info@dynacodoor.com
www.dynacodoor.com

Despre Dynaco

Dynaco este liderul mondial în tehnologia ușilor de mare viteză. Oferă soluții de ultimă generație atât pentru aplicații comerciale, cât și industriale, incluzând și ușile industriale secționale.

Înființată în 1987, Dynaco a dobândit o expertiză vastă în domeniul ușilor de înaltă performanță. Cu toate acestea, continuă să investească pentru a vă depăși așteptările de calitate și performanță. O rețea de parteneri certificați și dedicați asigură un serviciu optim pentru clienții din întreaga Europă.

Dynaco face parte din grupul ASSA ABLOY, lider mondial în domeniul soluțiilor de acces. În fiecare zi, ajutăm miliarde de oameni să experimenteze o lume mai deschisă.